

CT5

INTERNATIONAL



✉ mercadotecnia@camsol.mx
🌐 camsol.mx ☎ 442 272 7473
📘 Camsol - Camiones International
📷 [camsol.international](https://www.instagram.com/camsol.international)



MOTOR	Cummins ISF 3.8 lts. Sistema de inyección de riel común Potencia máxima 154 hp. @ 2,600 rpm. Torque máximo 368 lb.-ft. @ 1,200-1,900 rpm. Desplazamiento 3.8 lts. Emisiones Euro 5 SCR (uso de UREA) Freno de escape estándar Opción: Nivel del emisiones Euro VI
EMBRAGUE	Plato sencillo de 350 mm., de diámetro Mando hidráulico
EJE DELANTERO	Capacidad 3,100 kg.
SUSPENSIÓN DELANTERA	Muelles multihojas con amortiguadores
EJE TRASERO	Capacidad: 6,600 kg. Paso diferencial: 4.33
SUSPENSIÓN TRASERA	Muelles multihojas con amortiguadores
SISTEMA DE ESCAPE	Sencillo horizontal montado del lado derecho bajo el chasis
SISTEMA ELÉCTRICO	24 V. 2 baterías a 12 V. de 80 Amp. c/u Alternador 28 V. 70 Amp.
CABINA	Abatible Color: Blanco
FRENOS	Delanteros de disco y traseros de tambor Sistema ABS Freno de estacionamiento asistido por aire Tipo neumático con ajustadores automáticos de frenos

DIRECCIÓN	Hidráulica con mecanismo de bolas recirculantes
TRANSMISIÓN	Manual de 6 velocidades sincronizada con OD y reversa
TANQUES	Tanque combustible: Cap. 200 lts. de aluminio Tanque Urea: Cap. 16.5 lts.
RINES Y LLANTAS	215/75 R17.5 Radiales Con llanta de refacción Rines de acero
INTERIOR	<ul style="list-style-type: none"> Interior de cabina color gris Acabados redondeados en tablero Compartimentos de almacenamiento con puertas (frente) Compartimento de almacenamiento en la parte superior del operador Portavasos Visera del lado del operador y copiloto Asiento del operador fijo con respaldo alto y cabecera integrada Cinturones de seguridad con alarma y altura ajustable para el conductor Panel de instrumentos con indicadores en color negro Tacómetro, velocímetro, odómetro Radio + MP3 Vidrios eléctricos Aire acondicionado
EXTERIOR	<ul style="list-style-type: none"> Parrilla cromada Seguro de cabina para evitar que se abata involuntariamente Espejos laterales plano y convexo 1 espejo frontal de proximidad Kit de herramientas Extintor Alarma de reversa
PESO BRUTO VEHICULAR	8,800 kg.
CAPACIDAD DE CARGA	5,890 kg. sin carrocería

Dimensiones de largueros: 214 X 70 X 5 mm.
Con 2 ganchos de arrastre

Dimensiones Generales

Largo: 6,945 mm.
Ancho: 2,170 mm.
Alto: 2,350 mm.
Distancia entre ejes: 3,845 mm.
Distancia entre vías delantero: 1,710 mm.
Distancia entre vías trasero: 1,650 mm.
Volado delantero: 1,110 mm.
Volado trasero: 1,990 mm.

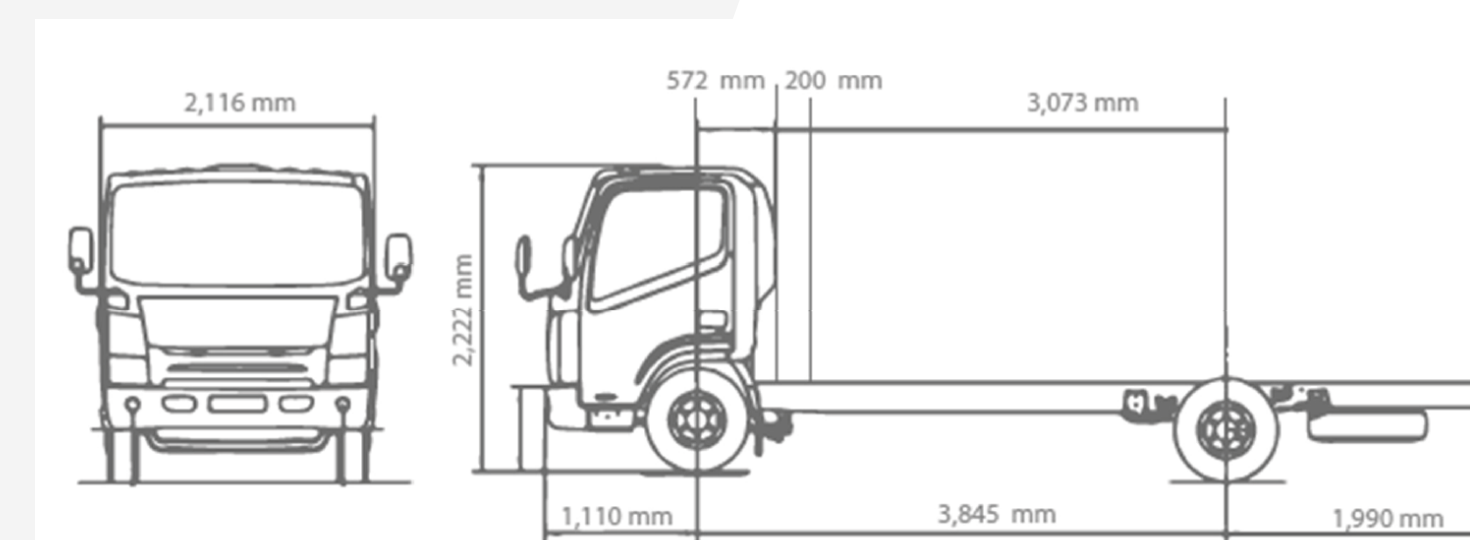

Único sistema de telemetría en México, con un ingeniero de campo dedicado a tu camión.

NOTA: Los pesos vehiculares son aproximados y pueden variar de acuerdo a las especificaciones del vehículo. Nota: Navistar México, S. de R.L. de C.V. en su afán de mejora continua, se reserva el derecho de cambiar las especificaciones sin previo aviso, quedando exenta de toda responsabilidad. Las fotografías contenidas en este folleto son meramente ilustrativas.



CAMSOL QUERÉTARO

Av. 5 de febrero #9850
Ampliación Jurica
Querétaro, Qro
Tel. 442 229 5900

CAMSOL CELAYA

Carretera Alternativa Celaya Villagrán km 5.8
Col. Segunda Fracción de Crespo
Celaya, Gto
Tel. 461 614 0786

CAMSOL SAN JUAN DEL RÍO

Carretera San Juan del Río - Tequisquiapan
km 7+800
San Juan del Río, Qro
Tel. 427 688 0062

CAMSOL
CAMIONES Y SOLUCIONES DE TRANSPORTE SA DE CV



442 272 7473



mercadotecnia@camsol.mx



Camsol - Camiones International



camsol.mx



camsol.international